

# PLAN DE MASSE

Document non contractuel. La Société se réserve la possibilité d'apporter des modifications mineures qui seraient dues à des impératifs d'ordre technique, administratif ou normatif



**Les Coteaux de Vesta**  
EDIFIS Provence

Echelle 1/500

Avril 2023

# Les Coteaux de Vesta

Votre nouvelle adresse à Châteauneuf-de-Gadagne  
Chemin de Fontisson

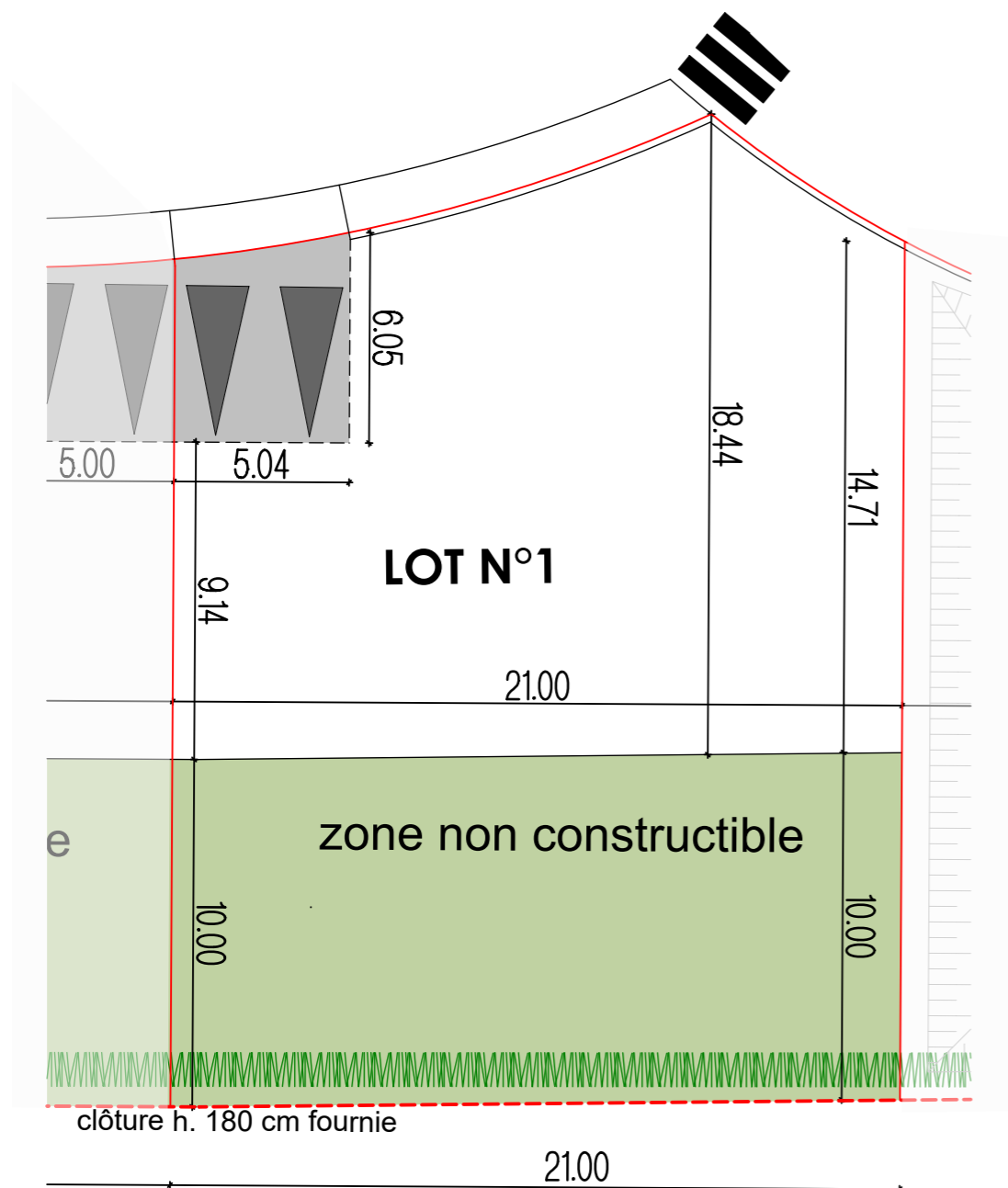

N° du lot : 1  
 Surface\* : 548.13 m<sup>2</sup>  
 SDP Max : 272 m<sup>2</sup>  
 Prix : 197 327 €

\* dont 210 m<sup>2</sup> de surface non constructible

Ech: 1/200@A3

La société se réserve la possibilité d'apporter des modifications mineures qui seraient dues à des impératifs d'ordre technique, administratif ou normatif.

Le prix inclut la viabilité (alimentation en eau, électricité, téléphone, assainissement) et certaines clôtures.



Photos non contractuelles

**EDIFIS**  
Provence

www.edifisprovence.fr

04 90 25 13 09

# Les Coteaux de Vesta

Votre nouvelle adresse à Châteauneuf-de-Gadagne  
Chemin de Fontisson

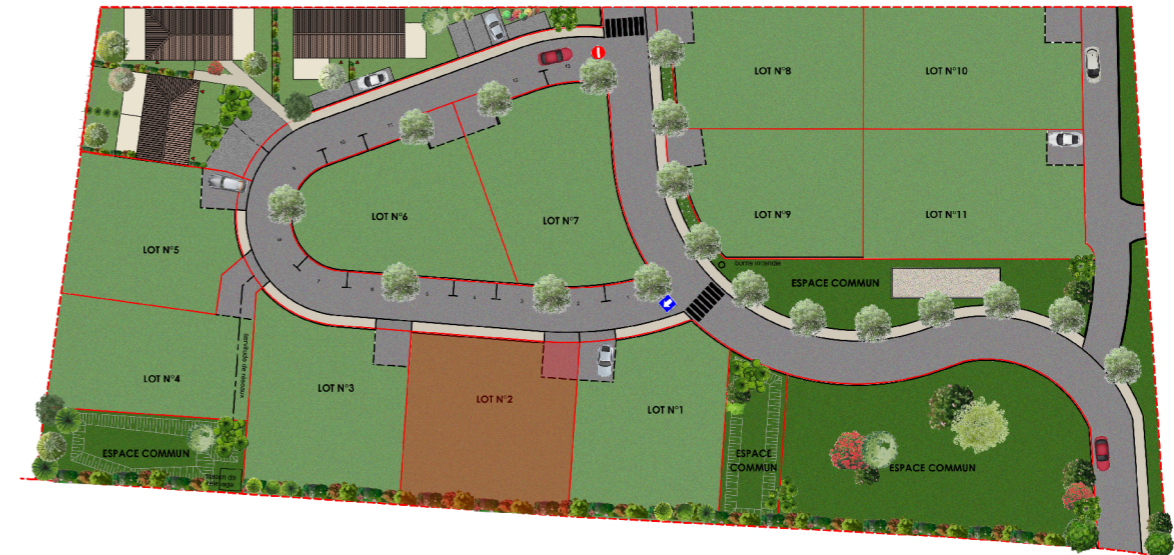
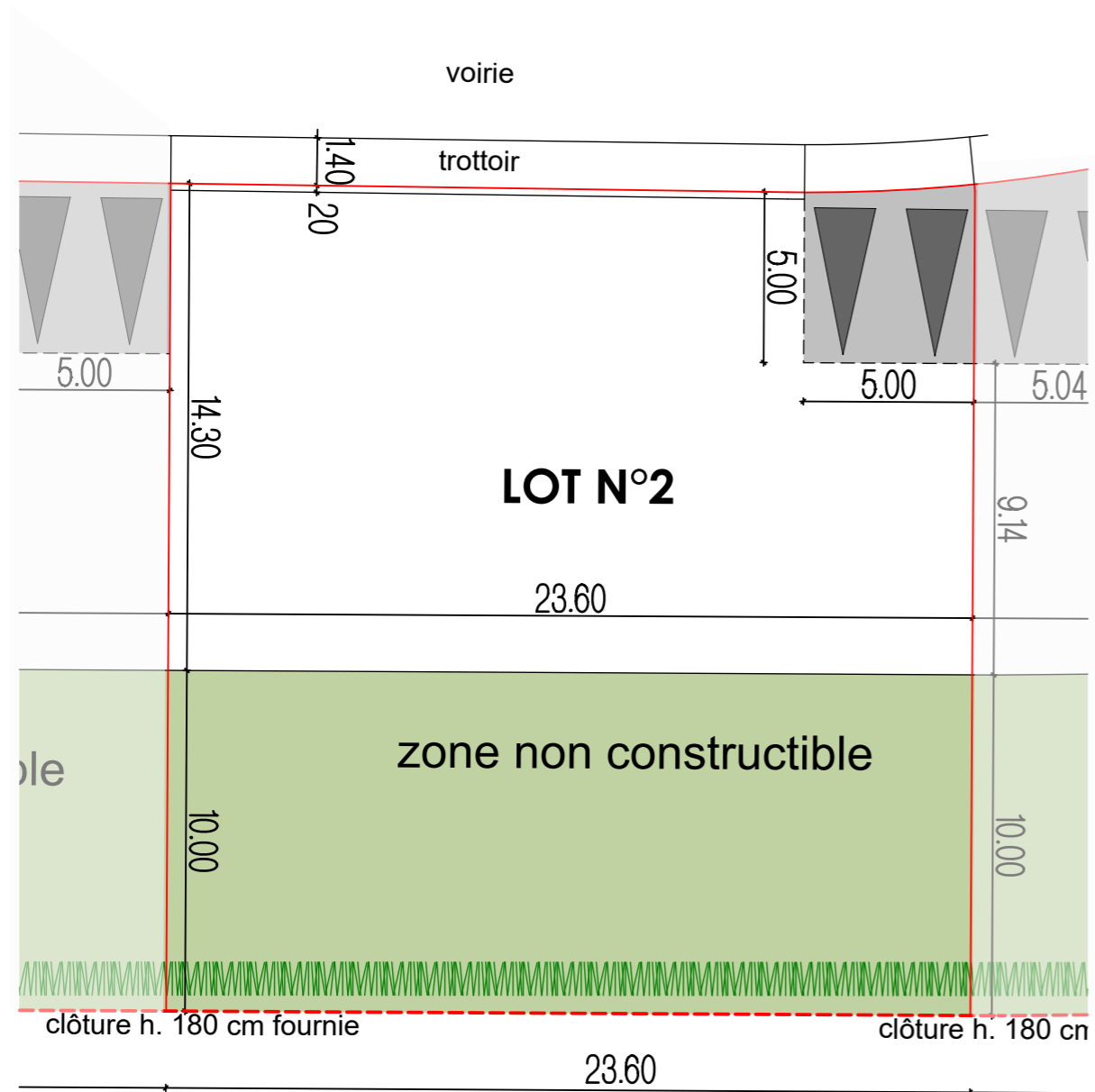

N° du lot : 2  
 Surface\* : 571.27 m<sup>2</sup>  
 SDP Max : 277 m<sup>2</sup>  
 Prix : 205 657 €

\* dont 236 m<sup>2</sup> de surface non constructible

Ech: 1/200@A3

La société se réserve la possibilité d'apporter des modifications mineures qui seraient dues à des impératifs d'ordre technique, administratif ou normatif.

Le prix inclut la viabilité (alimentation en eau, électricité, téléphone, assainissement) et certaines clôtures.



Photos non contractuelles



www.edifisprovence.fr

04 90 25 13 09

# Les Coteaux de Vesta

Votre nouvelle adresse à Châteauneuf-de-Gadagne  
Chemin de Fontisson

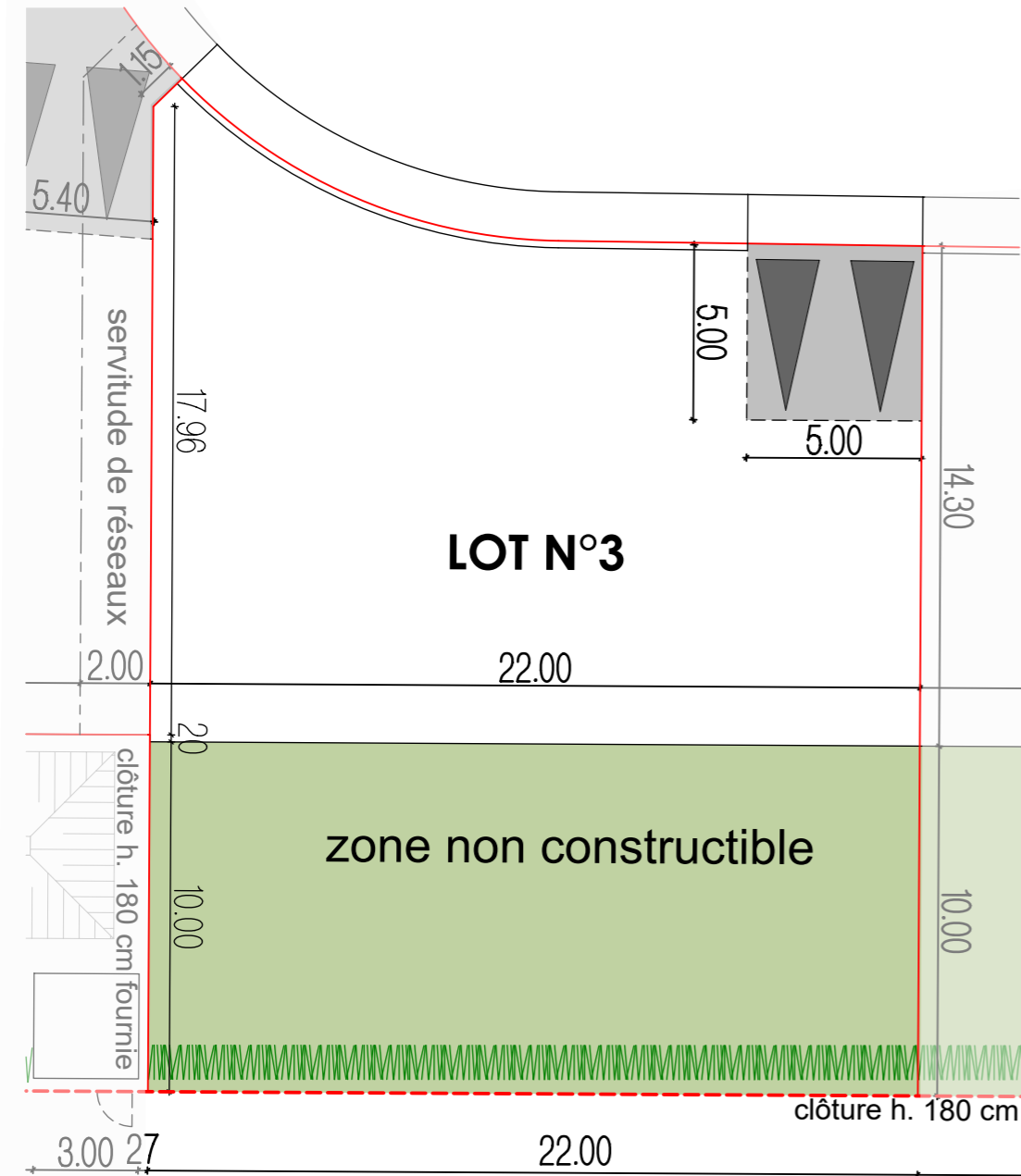

N° du lot : 3  
Surface\* : 554.91 m<sup>2</sup>  
SDP Max : 275 m<sup>2</sup>  
Prix : 199 768 €

\* dont 220 m<sup>2</sup> de surface non constructible

Ech: 1/200@A3

La société se réserve la possibilité d'apporter des modifications mineures qui seraient dues à des impératifs d'ordre technique, administratif ou normatif.

Le prix inclut la viabilité (alimentation en eau, électricité, téléphone, assainissement) et certaines clôtures.



Photos non contractuelles

**EDIFIS**  
Provence

www.edifisprovence.fr

04 90 25 13 09

# Les Coteaux de Vesta

Votre nouvelle adresse à Châteauneuf-de-Gadagne  
Chemin de Fontisson

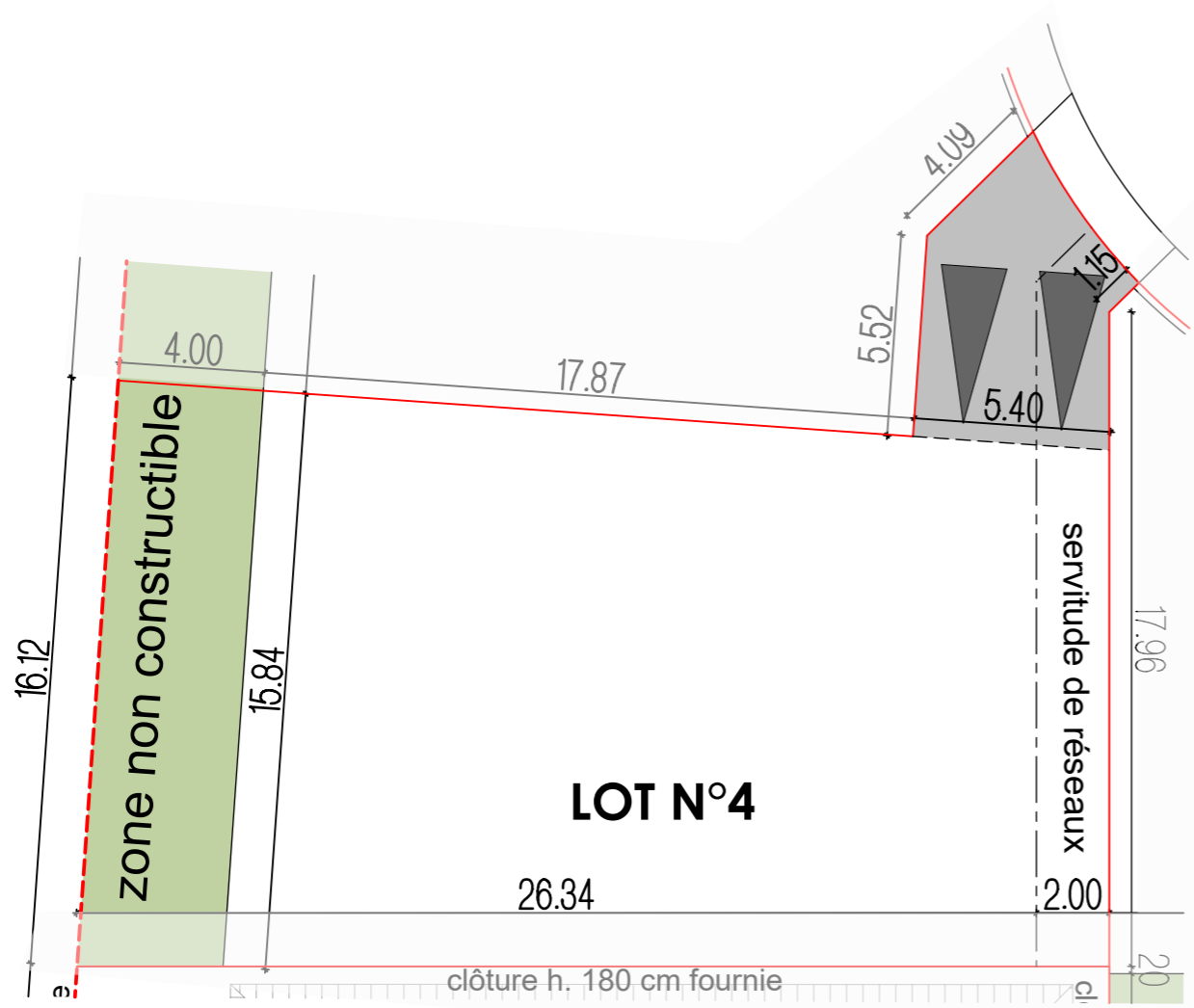

N° du lot : 4  
 Surface\* : 457.26 m<sup>2</sup>  
 SDP Max : 290 m<sup>2</sup>  
 Prix : 164 614 €

\* dont 64 m<sup>2</sup> de surface non constructible

Ech: 1/200@A3

La société se réserve la possibilité d'apporter des modifications mineures qui seraient dues à des impératifs d'ordre technique, administratif ou normatif.

Le prix inclut la viabilité (alimentation en eau, électricité, téléphone, assainissement) et certaines clôtures.



Photos non contractuelles

# Les Coteaux de Vesta

Votre nouvelle adresse à Châteauneuf-de-Gadagne  
Chemin de Fontisson

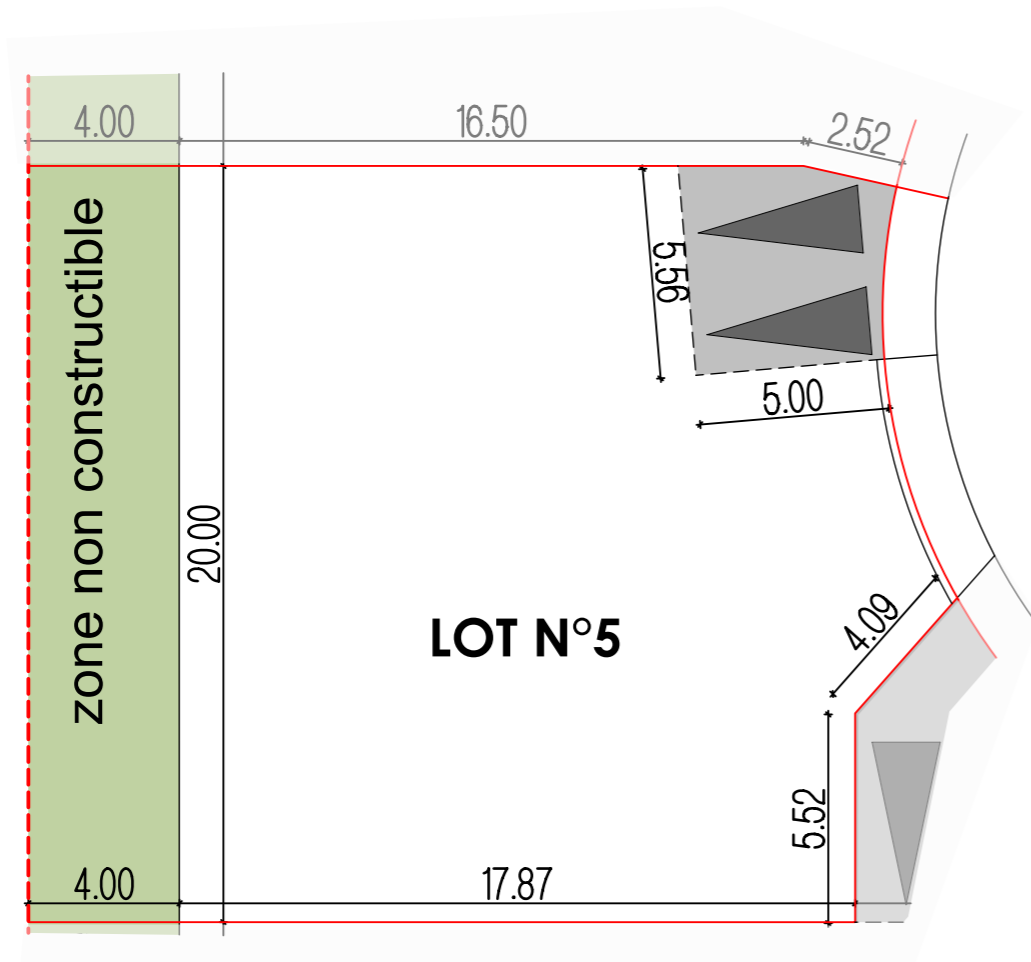

N° du lot : 5  
 Surface\* : 454.51 m<sup>2</sup>  
 SDP Max : 289 m<sup>2</sup>  
 Prix : 163 624 €

\* dont 136 m<sup>2</sup> de surface commune à usage privatif

Ech: 1/200@A3

La société se réserve la possibilité d'apporter des modifications mineures qui seraient dues à des impératifs d'ordre technique, administratif ou normatif.

Le prix inclut la viabilité (alimentation en eau, électricité, téléphone, assainissement) et certaines clôtures.



Photos non contractuelles



www.edifisprovence.fr

04 90 25 13 09

# Les Coteaux de Vesta

Votre nouvelle adresse à Châteauneuf-de-Gadagne  
Chemin de Fontisson

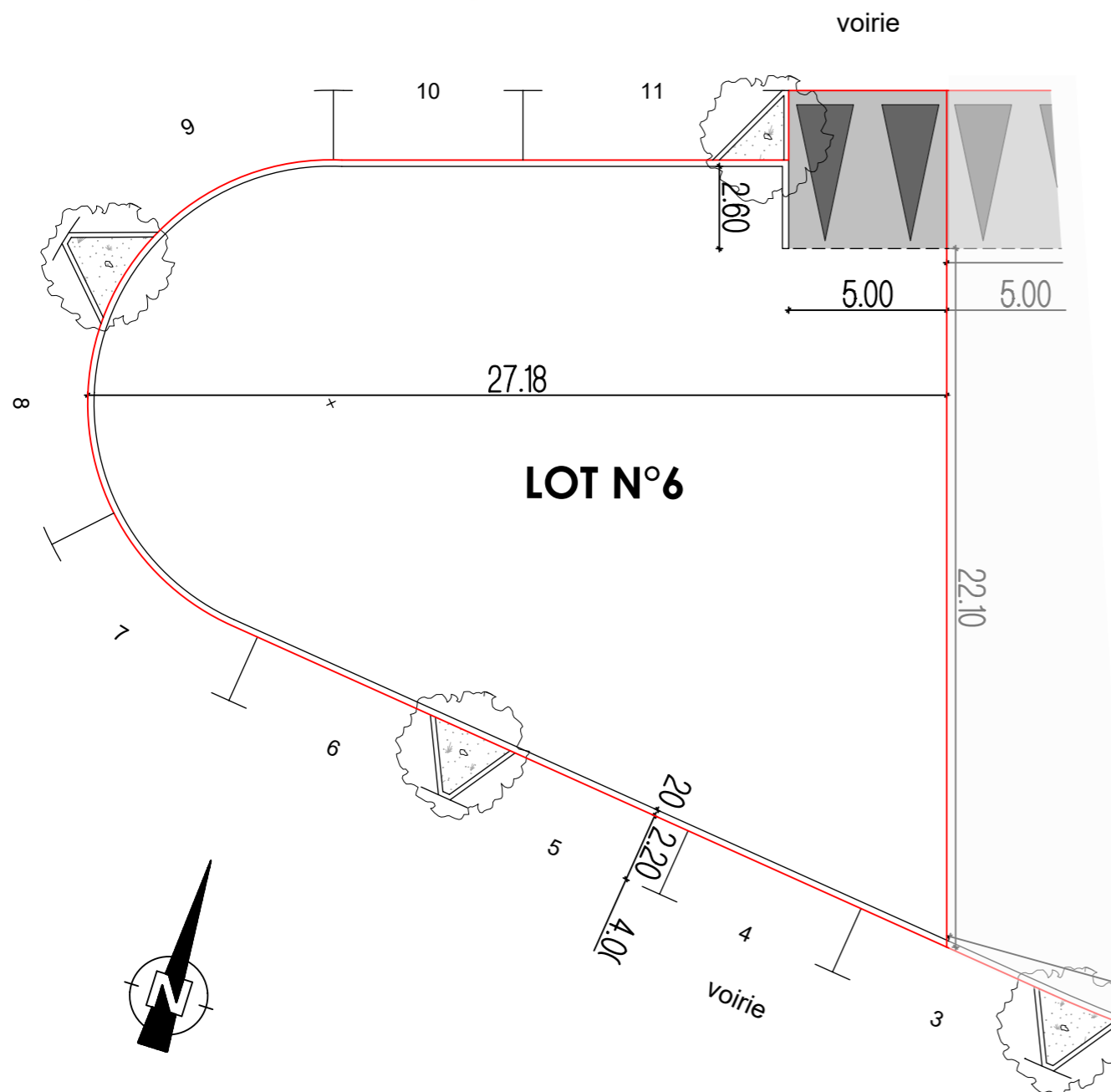

Ech: 1/200@A3

La société se réserve la possibilité d'apporter des modifications mineures qui seraient dues à des impératifs d'ordre technique, administratif ou normatif.



N° du lot : 6  
Surface : 504.58 m<sup>2</sup>  
SDP Max : 320 m<sup>2</sup>  
Prix : 181 649 €

Le prix inclut la viabilité (alimentation en eau, électricité, téléphone, assainissement) et certaines clôtures.



Photos non contractuelles



www.edifisprovence.fr

04 90 25 13 09

# Les Coteaux de Vesta

Votre nouvelle adresse à Châteauneuf-de-Gadagne  
Chemin de Fontisson

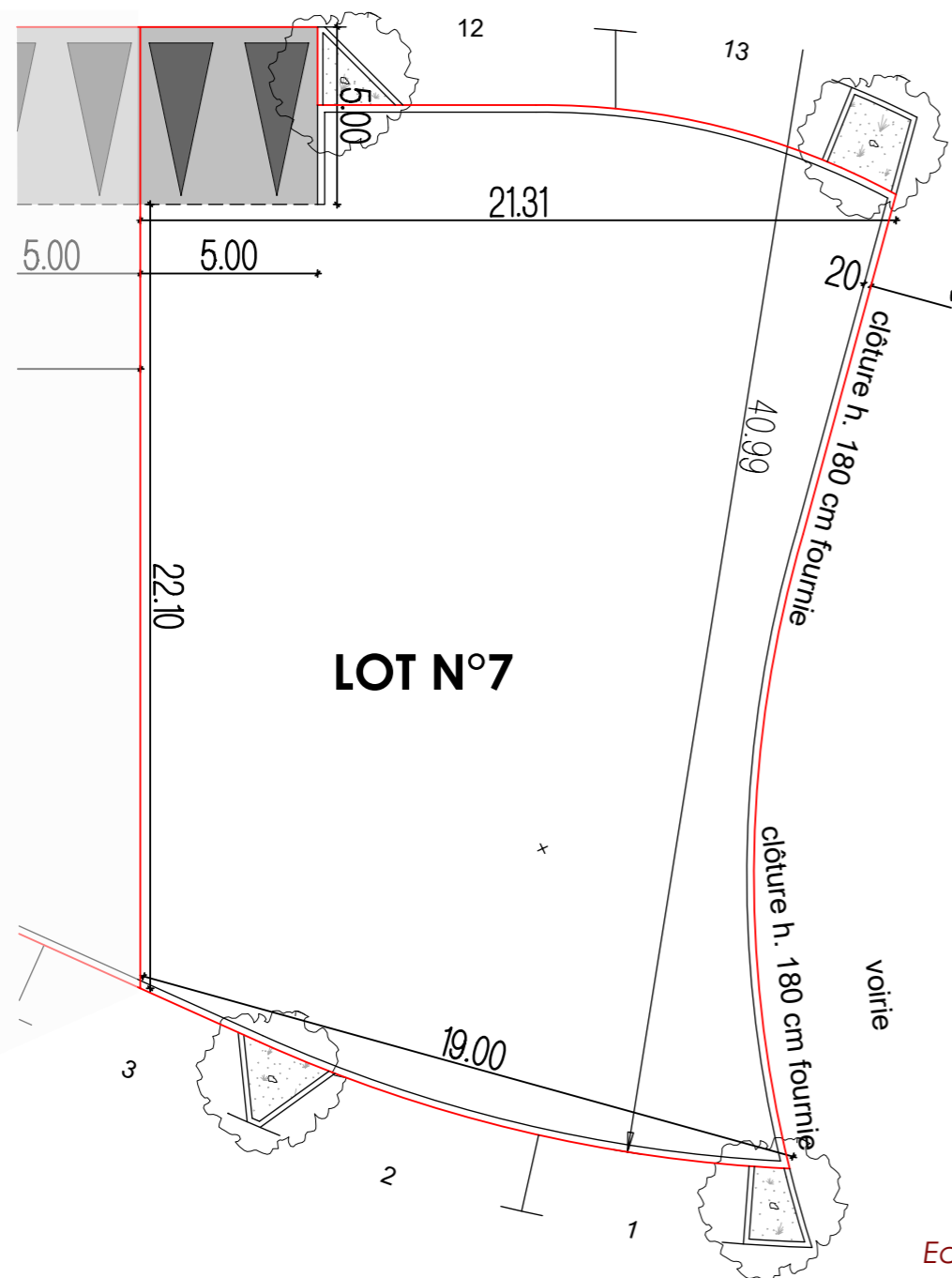

N° du lot : 7  
 Surface : 530.88 m<sup>2</sup>  
 SDP Max : 337 m<sup>2</sup>  
 Prix : 191 117 €

La société se réserve la possibilité d'apporter des modifications mineures qui seraient dues à des impératifs d'ordre technique, administratif ou normatif.

Le prix inclut la viabilité (alimentation en eau, électricité, téléphone, assainissement) et certaines clôtures.



Photos non contractuelles



www.edifisprovence.fr

04 90 25 13 09



# Les Coteaux de Vesta

Votre nouvelle adresse à Châteauneuf-de-Gadagne  
Chemin de Fontisson

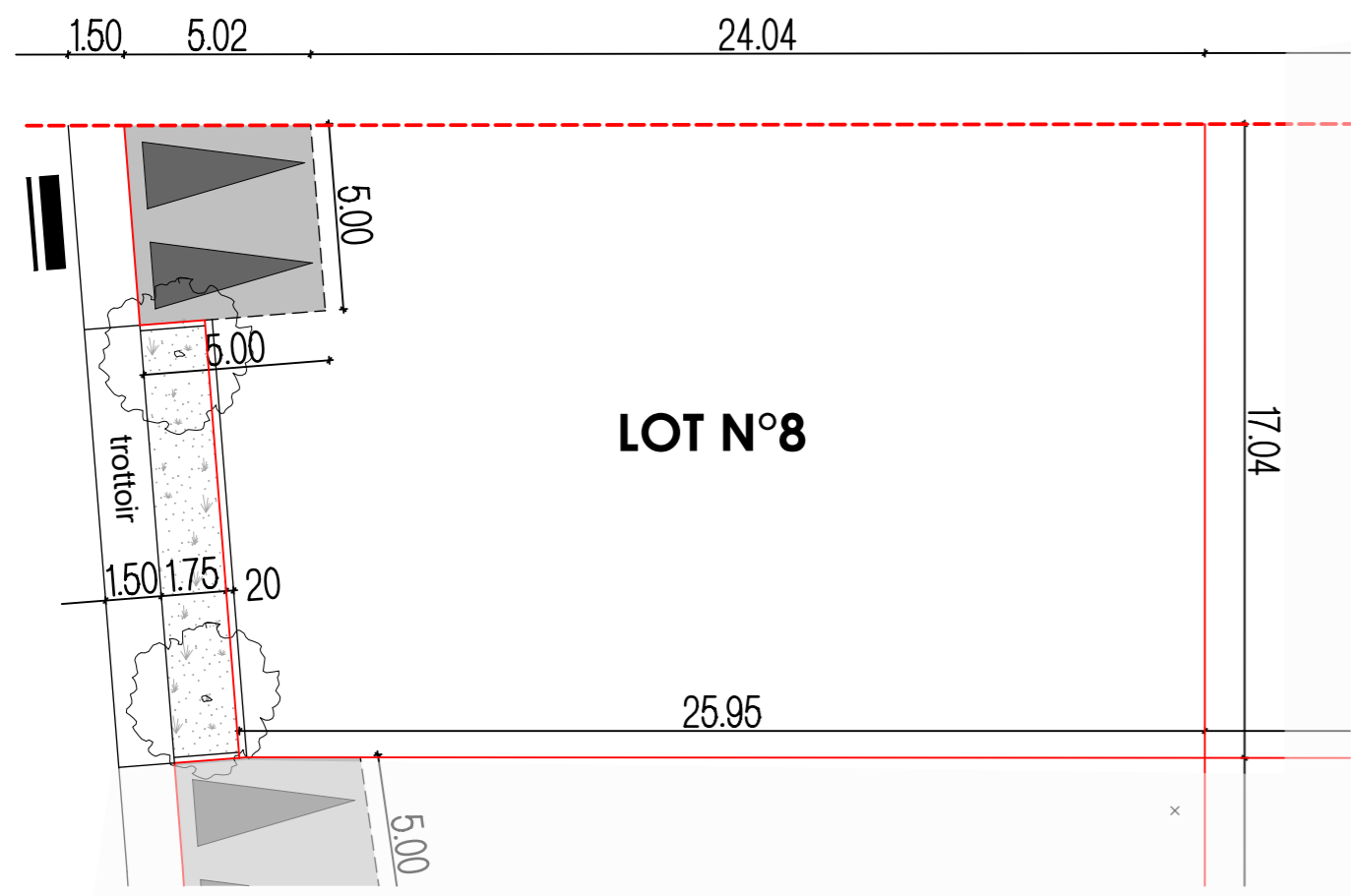

N° du lot : 8  
 Surface : 460.01 m<sup>2</sup>  
 SDP Max : 292 m<sup>2</sup>  
 Prix : 165 604 €

Ech: 1/200@A3

La société se réserve la possibilité d'apporter des modifications mineures qui seraient dues à des impératifs d'ordre technique, administratif ou normatif.

Le prix inclut la viabilité (alimentation en eau, électricité, téléphone, assainissement) et certaines clôtures.



Photos non contractuelles



www.edifisprovence.fr

04 90 25 13 09

# Les Coteaux de Vesta

Votre nouvelle adresse à Châteauneuf-de-Gadagne  
Chemin de Fontisson

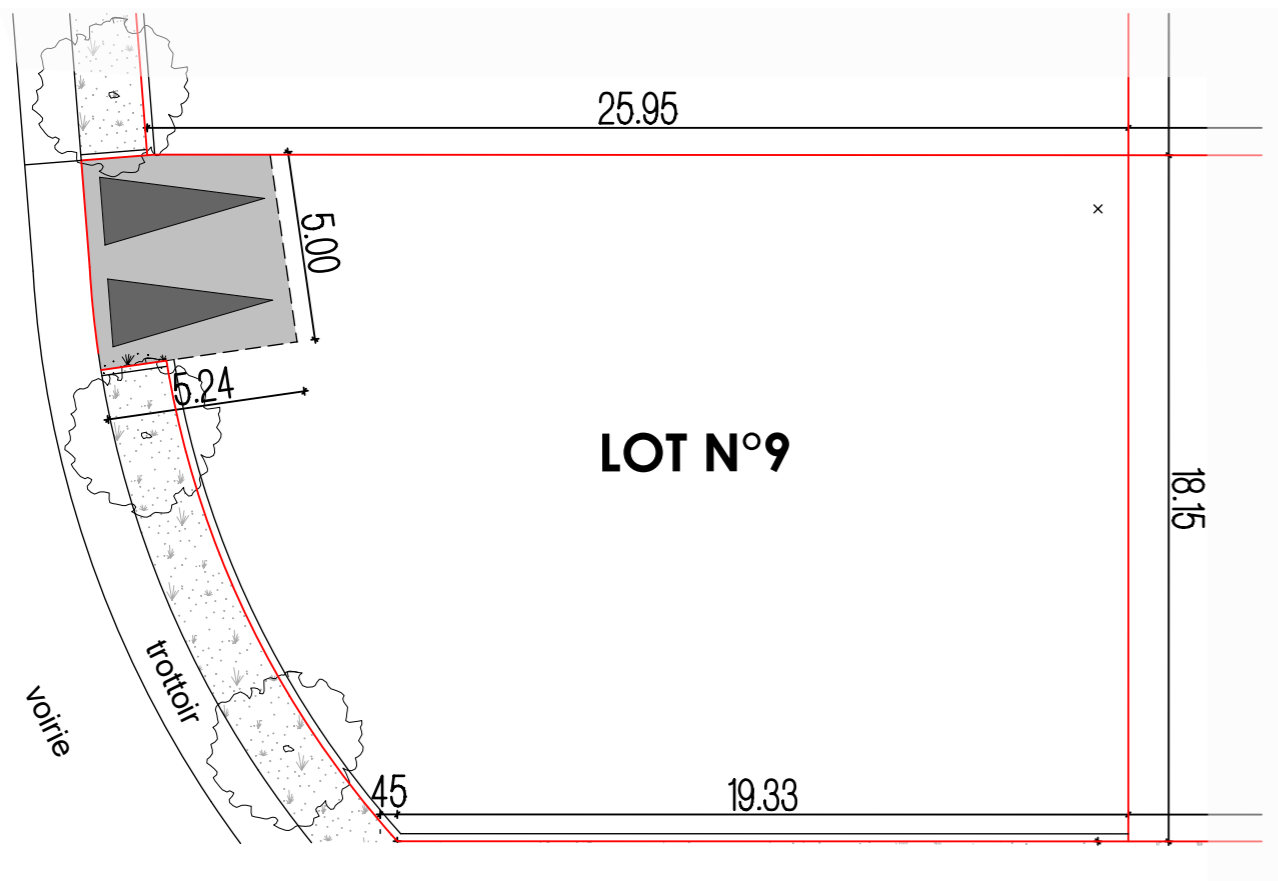

N° du lot : 9  
Surface : 443.81 m<sup>2</sup>  
SDP Max : 282 m<sup>2</sup>  
Prix : 159 772 €

Ech: 1/200@A3

La société se réserve la possibilité d'apporter des modifications mineures qui seraient dues à des impératifs d'ordre technique, administratif ou normatif.

Le prix inclut la viabilité (alimentation en eau, électricité, téléphone, assainissement) et certaines clôtures.



Photos non contractuelles



[www.edifisprovence.fr](http://www.edifisprovence.fr)

04 90 25 13 09

# Les Coteaux de Vesta

Votre nouvelle adresse à Châteauneuf-de-Gadagne  
Chemin de Fontisson

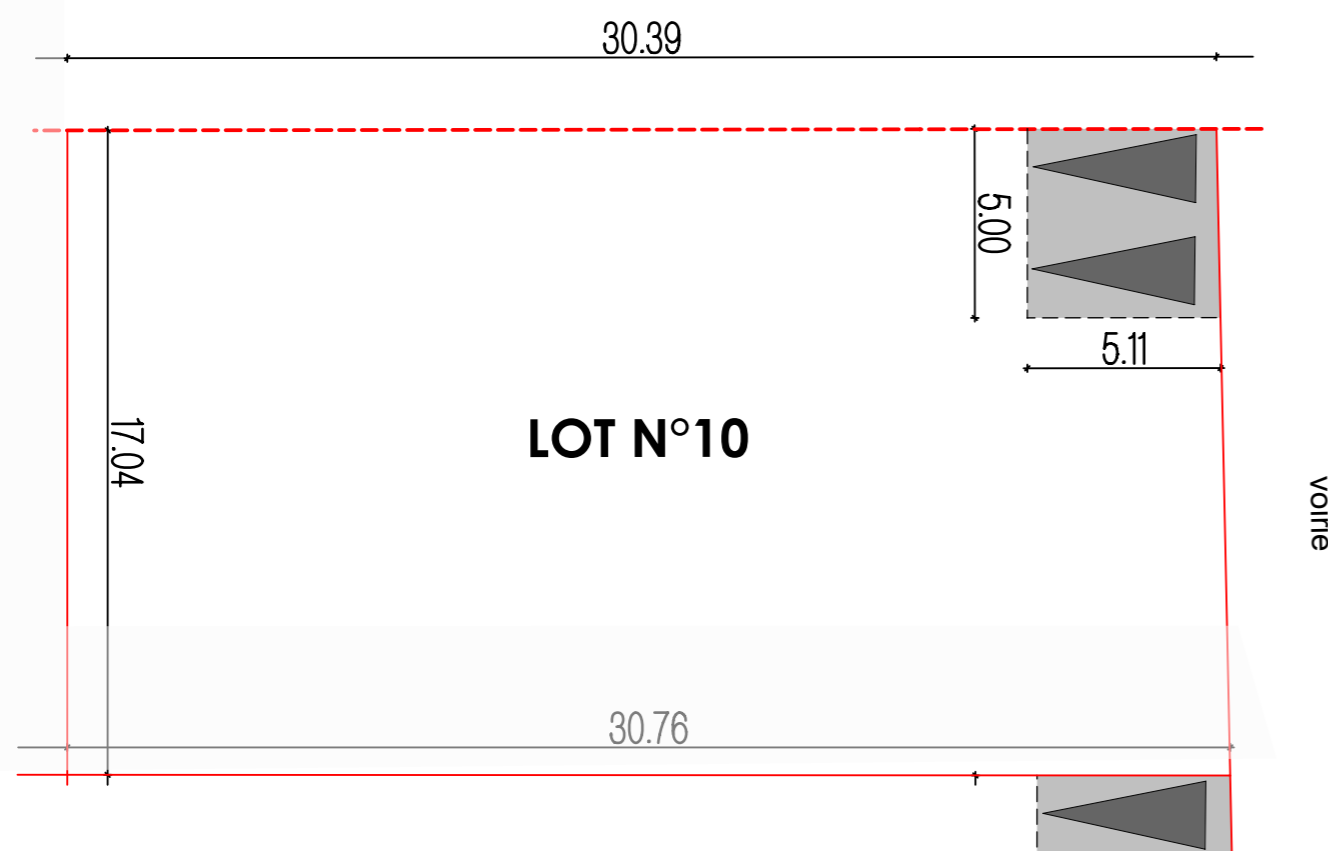

N° du lot : 10  
 Surface : 521.93 m<sup>2</sup>  
 SDP Max : 331 m<sup>2</sup>  
 Prix : 187 895 €

Ech: 1/200@A3

La société se réserve la possibilité d'apporter des modifications mineures qui seraient dues à des impératifs d'ordre technique, administratif ou normatif.

Le prix inclut la viabilité (alimentation en eau, électricité, téléphone, assainissement) et certaines clôtures.



Photos non contractuelles



www.edifisprovence.fr

04 90 25 13 09

# Les Coteaux de Vesta

Votre nouvelle adresse à Châteauneuf-de-Gadagne  
Chemin de Fontisson

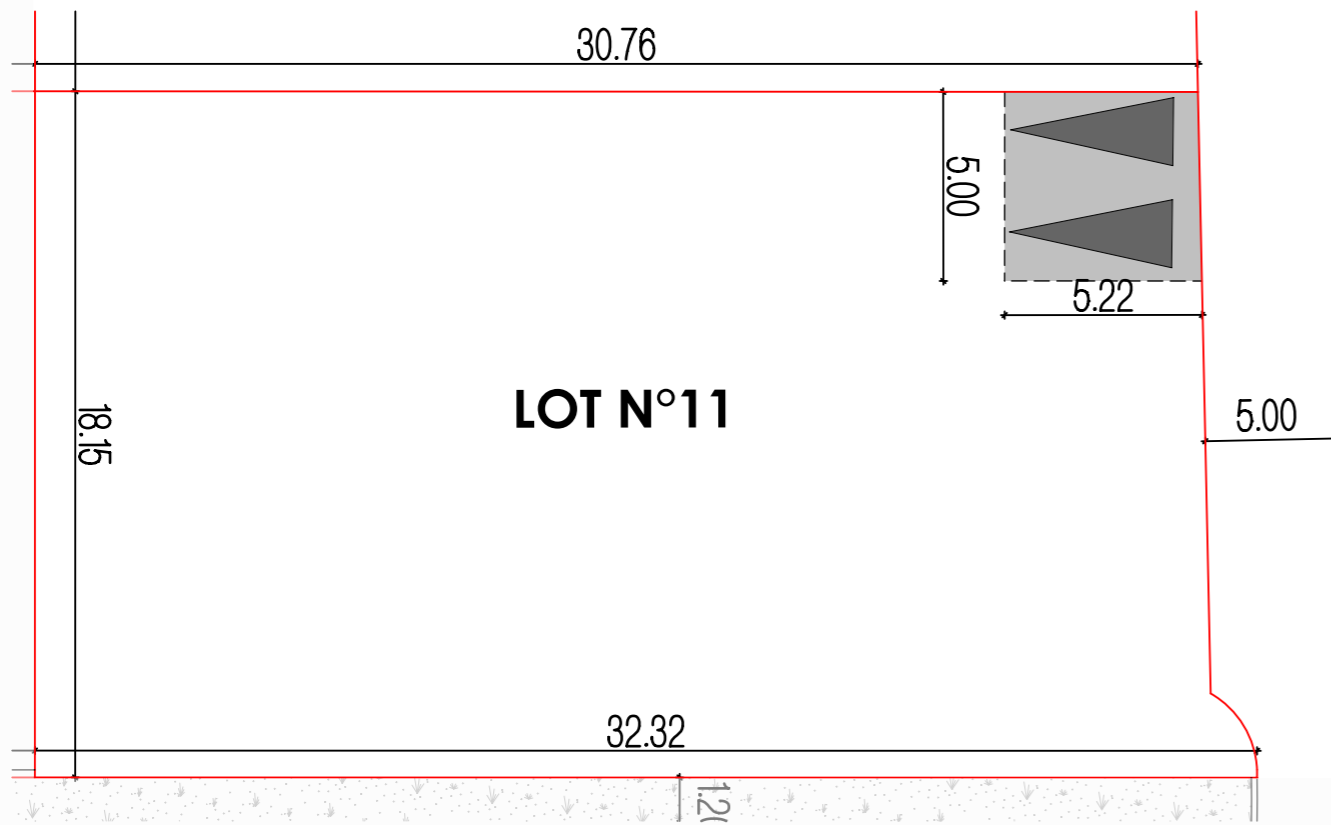

N° du lot : 11  
Surface : 563.41 m<sup>2</sup>  
SDP Max : 358 m<sup>2</sup>  
Prix : 202 828 €

Ech: 1/200@A3

La société se réserve la possibilité d'apporter des modifications mineures qui seraient dues à des impératifs d'ordre technique, administratif ou normatif.

Le prix inclut la viabilité (alimentation en eau, électricité, téléphone, assainissement) et certaines clôtures.



Photos non contractuelles



[www.edifisprovence.fr](http://www.edifisprovence.fr)

04 90 25 13 09